

Edge EVO 2.0 - EXC

WiSAN-YME 1 S 2.1÷14.1

Unidade de bomba de calor ar-água monobloco para aquecimento, arrefecimento e produção de água quente sanitária

POUPANÇA DE ENERGIA



Integração solar (opcional - depósito de AQS)



Cascata



Smart Grid Ready



€-Switch

CONFORTO



Quente Frio



AQS



Silencioso

FIABILIDADE



Resistência elétrica de backup (opcional)



Keymark 041



ProdottiQualità CasaClima

SAÚDE



Energias renováveis (Versão totalmente elétrica)

CONVENIÊNCIA



Temporizador semanal



Simultaneidade (versão híbrida)



AQS instantânea (versão híbrida)

GESTÃO E CONECTIVIDADE



Entrada LIGAR/DESLIGAR



Interface do utilizador/termóstato



Porta Modbus



Controlo via aplicação



Gestão Control4 NRG



Monitorização Clivet Eye



Energia medição



- ✓ Poupança de espaço: instalado no exterior, não é necessária uma unidade interior
- ✓ Concebida para climas rigorosos: excelente desempenho a baixas temperaturas e aquecedores auxiliares opcionais de 3 a 9 kW
- ✓ Produção simultânea de AQS e arrefecimento/aquecimento (*versão híbrida*)
- ✓ Modular: combinação até 6 unidades em cascata para capacidades até 180 kW
- ✓ Conectividade avançada: gestão através da aplicação Smart Home dedicada ou através da porta Modbus com o fornecimento standard do Control4 NRG

Sem preocupações

Edge EVO 2.0 - EXC **versão híbrida** é a solução concebida para atualizar os equipamentos antigos sem ter de alterar o sistema. O sistema é, de facto, extremamente versátil e capaz de se adaptar ao que já existe: substitui simplesmente a produção de Aquecimento e a Água Quente Sanitária, melhorando o conforto e a eficiência, além de garantir tranquilidade.

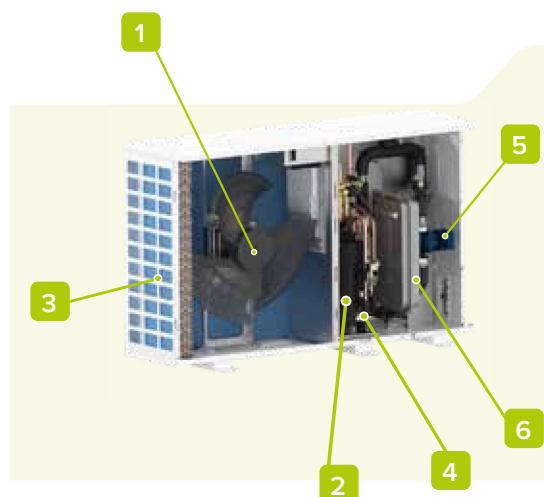

1. Ventilador com motor DC inverter
2. Compressor inverter rotativo duplo
3. Permutador de ar-gás com aletas (tratamento Blue Fin)
4. Permutador de placas gás/água
5. Bomba inverter de alta eficiência
6. Depósito de expansão do sistema de 4,8 litros

configurações

RESISTÊNCIA ELÉTRICA DE BACKUP (INTEGRADO NA UNIDADE):

- **Sem resistência elétrica (standard)**

IBH Resistência elétrica de *backup* (apenas disponível para WiSAN-YME 1 S 2.1-8.1)

acessórios

	KTFLX	Kit de ligação da unidade ao sistema		TANKX	Depósito de inércia do sistema
	FDMX	Filtro separador de partículas magnético		KTCAX	Kit de ligação da unidade ao depósito de inércia
	VAGX	Válvula de anti congelação de segurança		PCSX	Bomba circuladora para circuito secundário
	ACS200X	Depósito de AQS de 200 litros		PCS2X	Bomba circuladora sobredimensionada para circuito secundário
	ACS300X	Depósito de AQS de 300 litros		PRSX	Bomba de recirculação de AQS
	ACS500X	Depósito de AQS de 500 litros		VDACSX	Válvula de mistura termostática para A.Q.S
	ACS1000X	Depósito de AQS de 1000 litros		IBHX	Resistência elétrica <i>backup</i> externa monofásica (2/4/6 kW)
	ACS10SX	Depósito de AQS de 1000 litros com serpentina solar		IBHTX	Resistência elétrica <i>backup</i> externa trifásica (3/6/9 kW)
	SCS08X	Serpentina solar para o depósito de AQS ACS200X/ACS300X		DTX	Tabuleiro de condensados com resistência elétrica
	SCS12X	Permutador solar de 1,2 m² para instalação com flange (para ACS500X)		AMRX	Kit de suportes anti vibráteis para instalação no pavimento
	QERAX	Kit de gestão de resistência monofásica para depósitos A.Q.S		AMMSX	Kit de suportes anti vibráteis e antissísmicos para instalação no pavimento
	QERATX	Kit de gestão de resistência trifásica para depósitos A.Q.S		ASTFX	Kit de suportes anti vibráteis para instalação na parede, depósito de inércia ou tabuleiro de condensados
	3DHWX	Válvula de três vias para água quente sanitária		KSIPX	Kit de suporte da unidade para parede
	KCSX	Kit de circuito secundário (separador hidráulico de 1 litro + bomba)		HTC2WX	Cronotermóstato HID-TConnect ² branco para controlo da temperatura
	KIRE2HLX	Unidade de distribuição de zona dupla: direta + mista (com válvula de mistura)		SWCX	Recetor / interruptor IoT Switch-Connect
	KIRE2HX	Unidade de distribuição de zona dupla: direta + direta			
	DIX	Separador hidráulico de 1 litro			
	DI50-2X	Separador hidráulico de 50 litros			
	DI100X	Separador hidráulico de 100 litros			
	T1BX	Sonda de temperature A.Q.S. com cabo de 10 metros			
	T1B30X	Sonda de temperature A.Q.S. com cabo de 30 metros			

dados técnicos

Tamanho				2.1	3.1	4.1	5.1	6.1	7.1	8.1	
Aquecimento	Capacidade	Água 35/30 °C	Nominal / Máximo	kW	4,20 / 5,33	6,35 / 7,41	8,40 / 9,11	10,0 / 10,3	12,1 / 14,6	14,5 / 15,5	15,9 / 16,8
	COP	Ar exterior 7 °C	Nominal	-	5,10	4,95	5,15	4,95	4,95	4,60	4,50
	Capacidade	Água 35/30 °C	Nominal / Máximo	kW	4,70 / 4,99	6,00 / 6,21	7,00 / 7,27	8,00 / 8,31	10,0 / 11,0	12,0 / 12,7	13,1 / 13,9
	COP	Ar exterior -7 °C	Nominal	-	3,10	3,00	3,20	3,05	3,00	2,85	2,70
Arrefecimento	Capacidade	Água 45/40 °C	Nominal / Máximo	kW	4,30 / 5,96	6,30 / 7,13	8,10 / 8,98	10,0 / 10,3	12,3 / 14,5	14,1 / 15,7	16,0 / 16,6
	COP	Ar exterior 7 °C	Nominal	-	3,80	3,70	3,85	3,75	3,70	3,60	3,50
	Capacidade	Água 18/23 °C	Nominal / Máximo	kW	4,50 / 7,65	6,50 / 7,65	8,30 / 11,1	9,90 / 12,0	12,0 / 15,0	13,5 / 15,3	14,2 / 16,4
	EER	Ar exterior 35 °C	Nominal	-	5,50	4,80	5,05	4,55	3,95	3,61	3,61
Potência nas condições máximas admissíveis (F.L.I.)	Capacidade	Água 7/12 °C	Nominal / Máximo	kW	4,70 / 6,14	7,00 / 7,11	7,45 / 7,94	8,20 / 8,67	11,5 / 11,5	12,4 / 12,4	14,0 / 14,0
	EER	Ar exterior 35 °C	Nominal	-	3,45	3,00	3,35	3,25	2,75	2,50	2,50
Eficiência sazonal Clima moderado	Potência nas condições máximas admissíveis (F.L.I.)			kW	2,30	2,70	3,40	3,70	5,50	5,80	6,20
	Aquecimento	Classe energética	-	-	A++	A++	A++	A++	A++	A++	A++
		Consumo anual de energia	kWh/ano	-	2749	3348	4064	4541	6916	6917	7213
	Água 55 °C	SCOP	-	-	3,31	3,52	3,37	3,47	3,45	3,47	3,41
ηs (eficiência energética sazonal)		%	-	129	138	131	137	135	135	133	
Eficiência sazonal Clima moderado	Classe energética			-	A+++	A+++	A+++	A+++	A+++	A+++	A+++
	Aquecimento	Consumo anual de energia	kWh/ano	-	2354	2849	3223	3649	5156	5157	6011
		SCOP	-	-	4,85	4,95	5,22	5,20	4,81	4,72	4,62
	Água 35 °C	ηs (eficiência energética sazonal)	%	-	191	195	205	205	189	186	182

Especificações técnicas

Fonte de alimentação	Tensão/Frequência/Fases	V/Hz/n.º									230/50/1
Caudal de água	Água 35/30 °C	Nominal	L/s	0,20	0,30	0,40	0,48	0,58	0,69	0,76	
Altura manométrica da bomba	Ar exterior 7 °C	Nominal	kPa	85	85	86	86	88	87	87	
Volume mínimo de água do sistema			L		30			70			
Capacidade do depósito de expansão			L				4,8				
Potência sonora		Mínimo / Nominal	dB(A)	53 / 55	55 / 58	54 / 59	55 / 60	59 / 65	59 / 65	59 / 68	
Pressão sonora a 1 m		Mínimo / Nominal	dB(A)	39 / 41	41 / 44	40 / 45	40 / 46	44 / 50	44 / 50	44 / 53	

Intervalo de funcionamento

Temperatura do fornecimento de água	Aquecimento / AQS	Totalmente elétrico	Mínimo / Máximo	°C							25 / 65
	Híbrido		Mínimo / Máximo	°C							25 / 75
Intervalo de funcionamento (Ar exterior)	Arrefecimento	-	Mínimo / Máximo	°C							5 / 25
	Aquecimento	-	Mínimo / Máximo	°C							-25 / 35
funcionamento (Ar exterior)	AQS	-	Mínimo / Máximo	°C							-25 / 43
	Arrefecimento	-	Mínimo / Máximo	°C							-5 / 43

Dados de acordo com as normas EN 14511:2018 e EN 14825:2016

813/2013 - 2016/2281).

O Produto está em conformidade com a Diretiva Europeia ErP (Regulamentos da UE 811/2013 -

dimensões e ligações

Tamanho			2.1	3.1	4.1	5.1	6.1	7.1	8.1	
Dimensões	AxCxB	mm	1295x717x400			1385x864x445				
Peso		kg	86			105			129	
Carga de refrigerante		tipo / PAG	R-32 / 675							
		kg	1,40						1,75	
Diâmetros exteriores	Água	polegada	1"			1" 1/4				
			1"			1" 1/4				

TAMANHOS 2.1 a 3.1

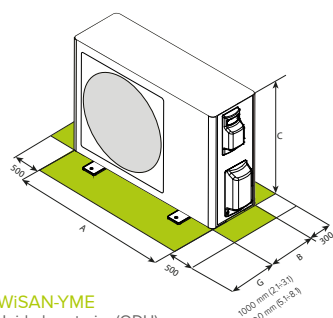

WISAN-YME
Unidade exterior (ODU)

Para um funcionamento sem problemas da unidade, é essencial manter as distâncias de segurança indicadas pelas áreas verdes.

TAMANHOS 4.1 a 8.1

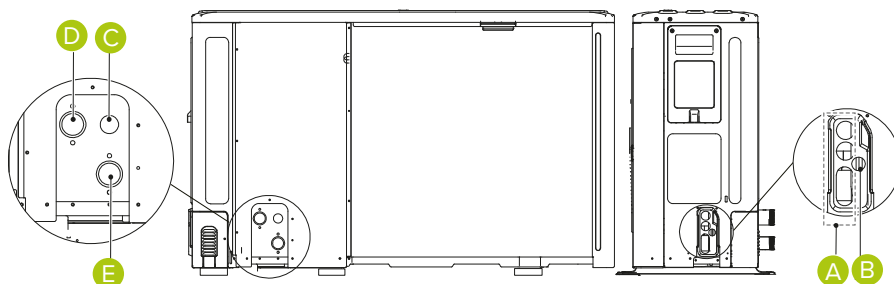

- A. Orifício para cabo de alta tensão (alimentação elétrica)
- B. Orifício para cabo de baixa tensão (cabos de controlo e de sinal)
- C. Orifício para o tubo de descarga
- D. Saída de água
- E. Entrada de água

Tamanho				6.1T	7.1T	8.1T	9.1	10.1	12.1	14.1	
Aquecimento	Capacidade	Água 35/30 °C	Nominal / Máximo	kW	12,1 / 14,6	14,5 / 15,5	15,9 / 16,8	18,0 / 20,7	22,0 / 24,9	26,0 / 29,1	30,1 / 31,8
	COP	Ar exterior 7 °C	Nominal	-	4,95	4,60	4,50	4,70	4,40	4,08	3,91
	Capacidade	Água 35/30 °C	Nominal / Máximo	kW	10,0 / 11,0	12,0 / 12,7	13,1 / 13,9	18,0 / 19,9	21,0 / 21,3	22,0 / 23,5	23,0 / 23,3
	COP	Ar exterior -7 °C	Nominal	-	3,00	2,85	2,70	2,70	2,60	2,50	2,45
Arrefecimento	Capacidade	Água 45/40 °C	Nominal / Máximo	kW	12,3 / 14,5	14,1 / 15,7	16,0 / 16,6	18,0 / 18,5	22,0 / 22,7	26,0 / 27,4	30,0 / 31,0
	COP	Ar exterior 7 °C	Nominal	-	3,70	3,60	3,50	3,50	3,40	3,10	2,90
	Capacidade	Água 18/23 °C	Nominal / Máximo	kW	12,0 / 15,0	13,5 / 15,3	14,2 / 16,4	18,5 / 21,7	23,0 / 26,6	27,0 / 29,2	31,0 / 31,9
	EER	Ar exterior 35 °C	Nominal	-	3,95	3,61	3,61	4,75	4,60	4,30	4,00
Potência nas condições máximas admissíveis (F.L.I.)	Capacidade	Água 7/12 °C	Nominal / Máximo	kW	11,5 / 11,5	12,4 / 12,4	14,0 / 14,0	17,0 / 17,1	21,0 / 21,0	26,0 / 26,0	29,5 / 29,7
	EER	Ar exterior 35 °C	Nominal	-	2,75	2,50	2,50	3,05	2,95	2,70	2,55
Eficiência sazonal Clima moderado	Potência			kW	5,50	5,80	6,20	10,6	12,5	13,8	14,5
	Classe energética			-	A++	A++	A++	A++	A++	A+	A+
	Aquecimento	Consumo anual de energia		kWh/ano	7214	7894	7895	11 396	14 363	17 116	19 552
	Água 55 °C	SCOP		-	3,45	3,47	3,41	3,20	3,23	3,15	3,15
		ηs (eficiência energética sazonal)		%	135	135	133	125	126	123	123
	Classe energética			-	A+++	A+++	A+++	A+++	A+++	A+++	A++
Aquecimento	Consumo anual de energia			kWh/ano	6012	6805	6805	8077	10 167	11 513	14 372
	Água 35 °C	SCOP		-	4,81	4,72	4,62	4,60	4,53	4,50	4,20
		ηs (eficiência energética sazonal)		%	189	186	182	181	179	177	165

Especificações técnicas

Fonte de alimentação	Tensão/Frequência/Fases	V/Hz/n.º					400/50/3+N			
Caudal de água	Água 35/30 °C	Nominal	L/s	0,58	0,69	0,76	0,86	1,05	1,25	1,44
Altura manométrica da bomba	Ar exterior 7 °C	Nominal	kPa	88	87	87	112	111	111	110
Volume mínimo de água do sistema			L		70			100		
Capacidade do depósito de expansão			L				4,8			
Potência sonora		Mínimo / Nominal	dB(A)	59 / 65	59 / 65	59 / 68	63 / 70	62 / 72	70 / 74	73 / 77
Pressão sonora a 1 m		Mínimo / Nominal	dB(A)	44 / 50	44 / 50	44 / 53	48 / 55	46 / 56	54 / 58	57 / 61

Intervalo de funcionamento

Temperatura do fornecimento de água	Aquecimento / AQS	Totamente elétrico	Mínimo / Máximo	°C		25 / 65			25 / 60	
		Híbrido	Mínimo / Máximo	°C		25 / 75			25 / 70	
Intervalo de funcionamento (Ar exterior)	Aquecimento		Mínimo / Máximo	°C			5 / 25			
		AQS	Mínimo / Máximo	°C			-25 / 35			
Arrefecimento	AQS		Mínimo / Máximo	°C			-25 / 43			
			Mínimo / Máximo	°C		-5 / 43			-5 / 46	

Dados de acordo com as normas EN 14511:2018 e EN 14825:2016

O Produto está em conformidade com a Diretiva Europeia ErP (Regulamentos da UE 811/2013 - 813/2013 - 2016/2281).

Tamanho			6.1T	7.1T	8.1T	9.1	10.1	12.1	14.1
Dimensões	AxCxB	mm		1385x864x445				1120x1557x445	
Peso		kg		144				177	
		tipo / PAG				R-32 / 675			
Carga de refrigerante		kg		1,75				5,00	
		Toneladas de CO ₂		1,18				3,38	
Diâmetros exteriores	Água	polegada				1" 1/4			

TAMANHOS 9.1 a 14.1

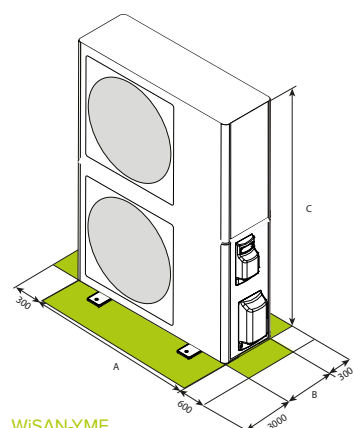

WiSAN-YME
Unidade exterior (ODU)

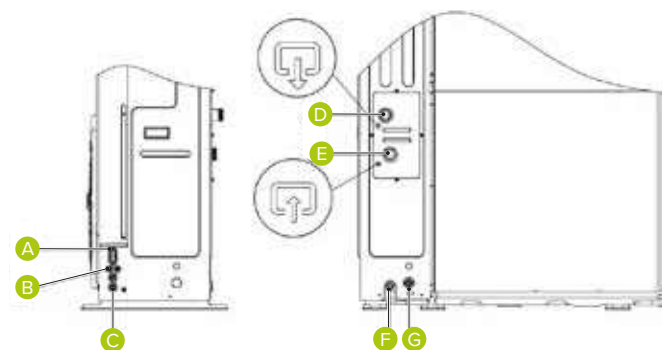

Para um funcionamento sem problemas da unidade, é essencial manter as distâncias de segurança indicadas pelas áreas verdes.

- A. Orifício para cabo de alta tensão (alimentação elétrica)
- B. Orifício para cabo de baixa tensão (cabos de controlo e de sinal)
- C. Orifício para o tubo de descarga

- D. Saída de água
- E. Entrada de água
- F. Orifício para o tubo de descarga da válvula de alívio de pressão
- G. Orifício para o tubo de descarga da válvula de alívio de pressão